



BERLIN

rotec-Streckgitter Lagerprogramm



Inhaltsverzeichnis

Einleitung / Technik	Seite:	3 - 7
Feinmaschiges Streckgitter	Seite:	8 - 10
Mittelmасhiges Streckgitter	Seite:	11 - 15
Großmaschiges Streckgitter	Seite:	16
Rundmaschiges Streckgitter flachgewalzt	Seite:	17 - 18
Quadratmaschiges Streckgitter flachgewalzt	Seite:	19 - 20
Einfassprofile für Streckgitter	Seite:	21 - 23
Anwendungsbeispiele	Seite:	24 - 30
Anfrageformular	Seite:	31

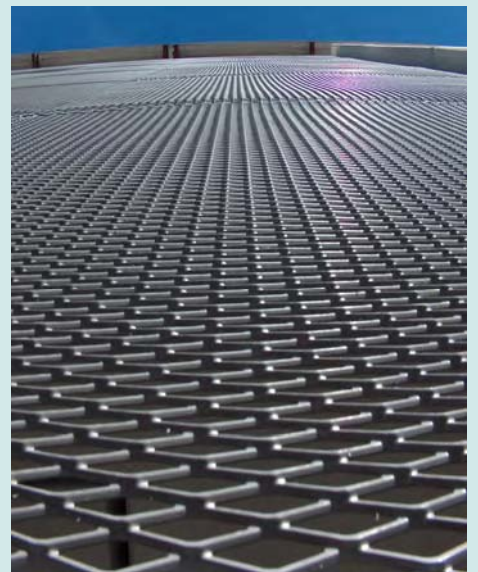

Einleitung

WILKOMMEN

bei der rotec GmbH Berlin Langrehr & Co.

Für alle die mit dem Einsatz oder der Verarbeitung von Streckgitter zu tun haben, ist rotec der richtige Partner.

Das Leistungsspektrum von rotec überzeugt neben dem großen Produktprogramm auch durch die **schnelle Verfügbarkeit**. Fast alle Artikel sind i.d.R. sofort oder innerhalb weniger Tage ab Lager Berlin abrufbar.

Die Experten von rotec sind hoch motiviert und flexibel.

Auch **Sonderanfertigungen** wie z. B. Fixformate nach Kundenwunsch, Streckgitterelemente mit ungestreckten Randbereichen sowie Übergrößen bis zu einer Breite von max. 2500 mm sind in unserem Hause realisierbar.

Sofort vom Lager in die Fertigung — das moderne Blechbearbeitungszentrum von rotec fertigt fachgerecht und kostengünstig nach Angaben des Kunden.

Die hausinterne Blechbearbeitung verfügt über die klassischen Techniken wie Schneiden, Nibbeln und Abkanten.

Der **hausinterne Laserservice** setzt zudem neue Maßstäbe in der Weiterverarbeitung. Hierdurch können Konturen spannungsfrei und **CAD-gesteuert** geschnitten werden.

Ständig auf der Suche nach neuen technischen Errungenschaften, Oberflächen und Designs wird rotec nicht nur den technischen Anforderungen gerecht, sondern auch gestalterischen.

Durch dieses kreative Potential bei der Produktauswahl konnte rotec auch zahlreiche Kunden aus den Bereichen Architektur und Design für sich gewinnen.

Wir hoffen auch Sie für uns gewinnen zu können und sehen Ihren Anfragen gerne entgegen.

Ihr rotec-Team aus Berlin

Technik

(Begriffe der Streckgitterfertigung angelehnt an DIN 791)

1) Streckgitter

Das rotec-Streckgitter ist ein Halbzeug mit Öffnungen in der Fläche. Sie entstehen durch versetzte Schnitte **ohne Materialverlust** unter gleichzeitig streckender Verformung. Die Maschen des aus Tafeln oder Bänder gefertigten gitterartigen Materials sind weder geflochten noch geschweißt. rotec-Streckgitter kann deshalb, ohne den festen Zusammenhang zu verlieren auf jedes gewünschte Maß zugeschnitten werden.

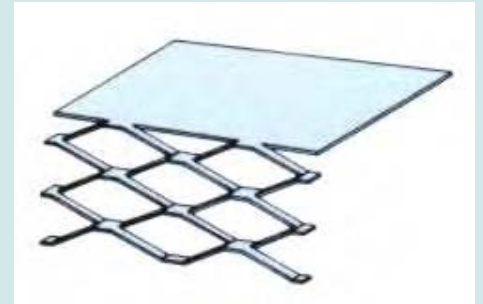

rotec-Streckgitter weist somit eine im Produktionsverfahren begründete Verdrehung auf, die ihm eine dreidimensionale Eigenschaft verleiht.

2) Schematische Darstellung der Fertigung von rotec Streckgittern

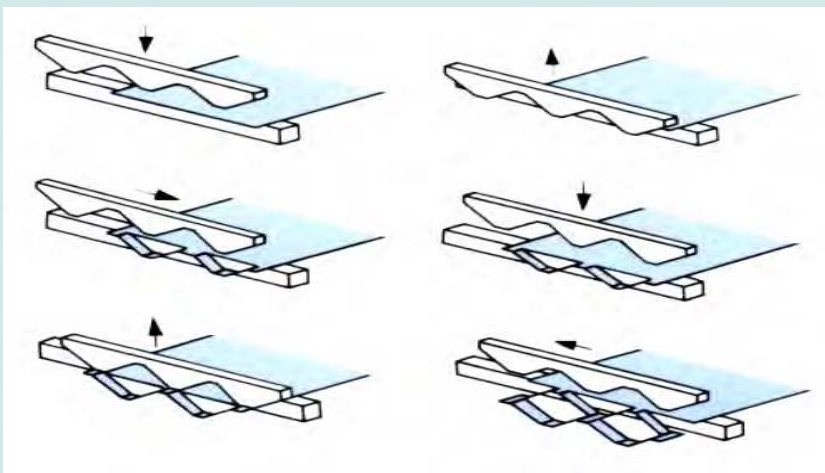

3) Maschenlänge / Maschenbreite

Die Masche des Streckgitters besteht aus Stegen und der von diesem umschlossenen Öffnung. Die Größe der Masche hängt von der Maschenlänge und der Maschenbreite ab.

Die **Maschenlänge** ist der Abstand von Mitte Knotenpunkt zu Mitte Knotenpunkt in Richtung der langen Diagonalen.

Die **Maschenbreite** ist der Abstand von Oberkante Knotenpunkt zu Oberkante Knotenpunkt in Richtung der kurzen Diagonalen.

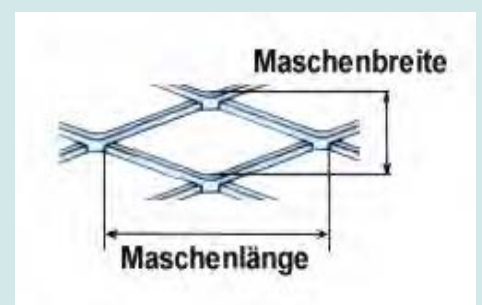

4) Stegbreite / Stegdicke / Knotenlänge / Knotenbreite

Die **Stegbreite** beschreibt die Breite des zwischen den Öffnungen verbleibenden Materials.

Die **Stegdicke** ist die Dicke des verwendeten Materials.

Die **Knotenlänge** beschreibt den Abstand zwischen zwei Diagonalen.

Die **Knotenbreite** ist die doppelte Stegbreite.

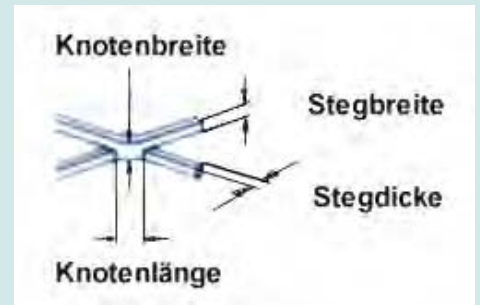

5) Streckgitterlänge / Streckgitterbreite

Die **Streckgitterlänge** ist die Gesamtlänge des Streckgitters, gemessen in Richtung der kurzen Diagonalen der Masche.

Die **Streckgitterbreite** ist die Gesamtbreite des Streckgitters gemessen in Richtung der längen Diagonalen der Masche.

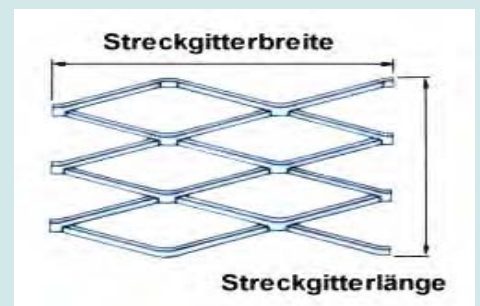

6) Streckgitterdicke

Die **Streckgitterdicke** gibt die Gesamtdicke des Streckgitters an.

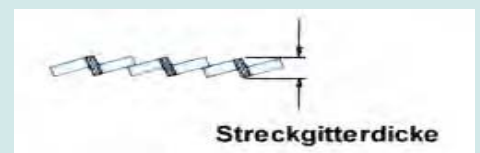

7) Flachwalzen

Die Streckgitterelemente können auch nachträglich flachgewalzt werden.

Vorteil dieses Verfahren, man kann hierdurch der Oberflächenscharfkantigkeit entgegenwirken.

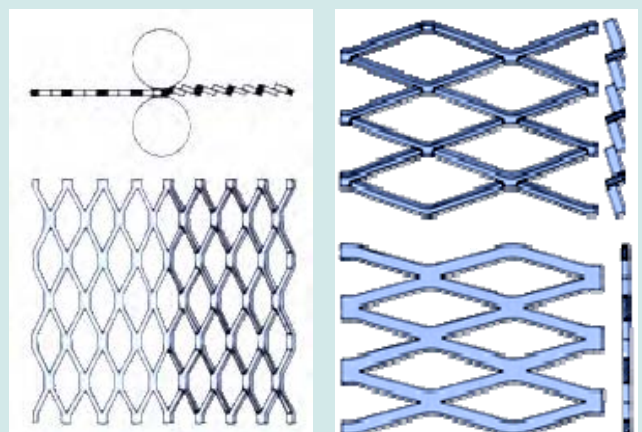

8) Toleranzen bei Normaltafeln

Maschenbreiten:	+/- 5 %
Stegbreiten:	+/- 5 %
Stegdicken:	+/- 10 %
Breitentoleranz:	+/- 5 %
Längentoleranz:	+/- 10 %

9) Toleranzen bei Zuschnitten

Toleranzgruppe 1		Toleranzgruppe 2	bis 2 mm Dicke	über 2 mm Dicke
Breitentoleranz:	+/- 5 %	bis 600 mm Breite und Länge	+/- 1,0 mm	+/- 2,0 mm
Längentoleranz:	+/- 10 %	bis 1000 mm Breite und Länge	+/- 1,5 mm	+/- 3,0 mm
		über 1000 mm Breite und Länge	+/- 2,0 mm	+/- 5,0 mm

10) Planebenheit

Ein Streckgitter gilt als Plan, wenn man es mit der Krümmung nach oben auf eine ebene Fläche legt und der größte Abstand 20 mm (bei hitzebeständigen Bleche wie 1.4301, 1.4571 oder 1.4841 ca. 40 mm) nicht übersteigt.

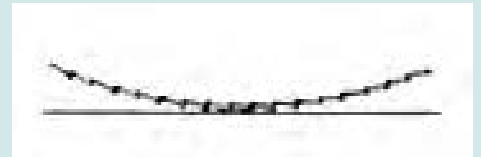

11) Säbelförmigkeit

Ein Streckgitter gilt als gerade über die Längskanten, wenn der Krümmungsmittelpunkt:

bei einer Blechstärke bis 3 mm nicht mehr als 1,5 % der Länge von der Geraden abweicht;

bei einer Blechstärke von über 3 mm nicht mehr als 2 % der Länge von der Geraden abweicht.

12) Anarbeitung (z. B. Abkanten)

Aufgrund der Dreidimensionalität des Streckgitters kann keine Garantie auf die Maßeinhaltung beim Abkanten übernommen werden.

Des weiteren hat Streckgitter die Eigenschaft, die bei einer Verformung auftretenden Spannungen zum Teil wieder zu verlieren, so dass sich die Maße geringfügig verändern können.

13) Zuschnittsarten

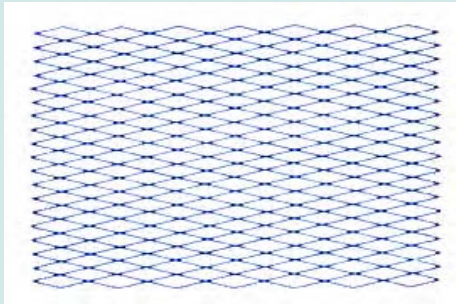

In der Breite sowie Länge mit geschlossener Masche.

Nur ausführbar, wenn die Zuschnittmaße annähernd ein Vielfaches der Maschenbreite und Maschenlänge sind.

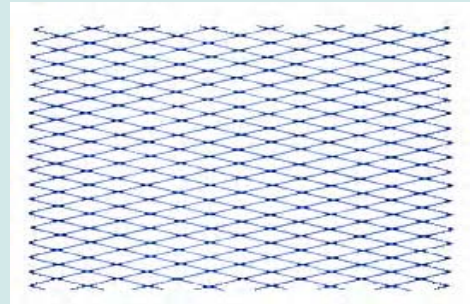

In der Breite mit geschlossener Masche geschnitten.

Nur ausführbar, wenn das Breitenmaß annähernd ein Vielfaches der Maschenlänge ist.

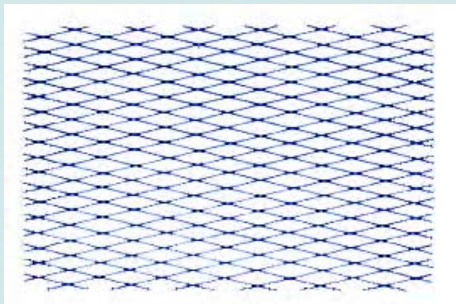

In der Breite sowie Länge symmetrisch geschnitten.

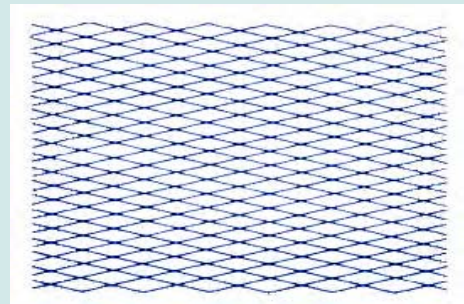

In der Breite symmetrisch geschnitten.
(mit gleichen Knotenüberstand)

13) Materialarten / Sonderanfertigungen

rotec-Streckgitter ist in den Werkstoffen Stahl, Stahl send. verzinkt, nachträglich feuerverzinkt, Aluminium, Edelstahl (wie z. B. 1.4301 / 1.4571 / 1.4841), Kupfer, Messing und Kunststoffen lieferbar.

Sonderwerkstoffe sowie Sonderabmessungen (wie z. B. Fixzuschnitte, Rollenware oder Elemente inkl. Anarbeitung) können auf Anfrage angeboten werden.

feinmaschiges Streckgitter

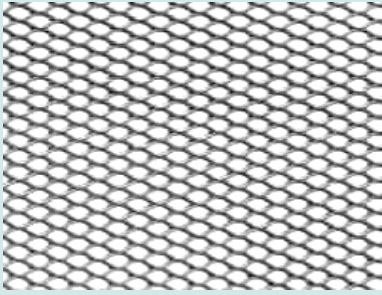

6,0 x 3,0 x 1,0 x 0,7 mm

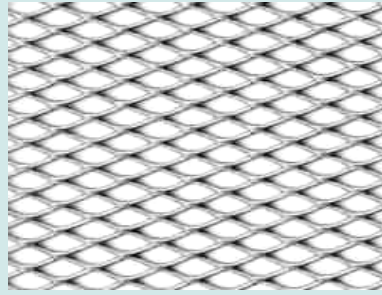

10,0 x 5,0 x 1,0 x 1,0 mm

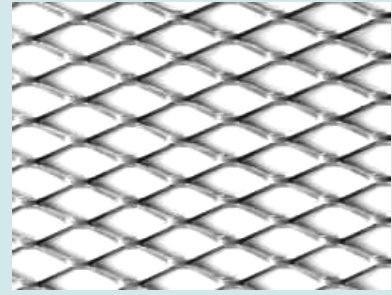

16,0 x 8,0 x 1,5 x 1,0 mm

• im Format KF = 1000 x 2000 mm (Maschenlänge parallel dem Maß 1000 mm)

Werkstoff	Maschenlänge	Maschenbreite	Stegbreite	Stegdicke	Gewicht je Tfl.	Ao freie Fläche	Artikel-Nr.	Lieferzeit U.V.
Stahl	6,0 mm	3,0 mm	1,0 mm	0,5 mm	5 kg	33 %	3042	24 h
Stahl	8,0 mm	4,0 mm	1,0 mm	1,0 mm	8 kg	50 %	3022	24 h
Stahl	8,0 mm	6,0 mm	1,0 mm	1,0 mm	6 kg	67 %	3025	24 h
Stahl	10,0 mm	4,5 mm	1,5 mm	1,0 mm	11 kg	33 %	3041	24 h
Stahl	10,0 mm	5,0 mm	1,0 mm	1,0 mm	6 kg	60 %	3045	24 h
Stahl	10,0 mm	5,0 mm	1,5 mm	1,0 mm	6 kg	33 %	3046	24 h
Stahl	12,0 mm	6,0 mm	2,0 mm	1,0 mm	10 kg	33 %	3028	24 h
Stahl	13,0 mm	6,0 mm	1,5 mm	0,5 mm	4 kg	50 %	3047	24 h
Stahl	13,5 mm	6,0 mm	1,5 mm	1,0 mm	8 kg	50 %	3043	24 h
Stahl	16,0 mm	6,6 mm	1,0 mm	0,8 mm	4 kg	54 %	3048	24 h
Stahl	16,0 mm	8,0 mm	2,5 mm	1,5 mm	15 kg	38 %	3044	24 h
Stahl	20,0 mm	6,0 mm	1,5 mm	1,0 mm	8 kg	50 %	3049	5 Werkstage
Stahl	20,0 mm	10,0 mm	2,0 mm	1,0 mm	6 kg	65 %	3050	24 h

Werkstoff	Maschenlänge	Maschenbreite	Stegbreite	Stegdicke	Gewicht je Tfl.	Ao freie Fläche	Artikel-Nr.	Lieferzeit U.V.
send. verz.	10,0 mm	5,0 mm	1,0 mm	1,0 mm	6 kg	60 %	3053	24 h
send. verz.	16,0 mm	8,0 mm	1,5 mm	1,0 mm	6 kg	63 %	3029	24 h

Werkstoff	Maschenlänge	Maschenbreite	Stegbreite	Stegdicke	Gewicht je Tfl.	Ao freie Fläche	Artikel-Nr.	Lieferzeit U.V.
Aluminium	6,0 mm	3,0 mm	1,0 mm	0,5 mm	2 kg	34 %	3001	24h
Aluminium	6,0 mm	3,0 mm	1,0 mm	1,0 mm	4 kg	34 %	3002	24 h
Aluminium	10,0 mm	5,0 mm	1,0 mm	0,5 mm	1 kg	60 %	3003	5 Werkstage
Aluminium	10,0 mm	5,0 mm	1,5 mm	0,8 mm	3 kg	40 %	3004	24 h
Aluminium	10,0 mm	5,0 mm	2,0 mm	0,8 mm	3 kg	20 %	3005	24 h
Aluminium	10,0 mm	5,0 mm	1,0 mm	1,0 mm	2 kg	60 %	3006	24 h
Aluminium	10,0 mm	5,0 mm	1,5 mm	1,5 mm	5 kg	40 %	3007	5 Werkstage
Aluminium	10,0 mm	6,0 mm	1,0 mm	0,6 mm	1 kg	68 %	3015	24 h
Aluminium	10,0 mm	6,0 mm	1,0 mm	1,0 mm	2 kg	67 %	3016	24 h
Aluminium	16,0 mm	6,5 mm	1,0 mm	1,0 mm	2 kg	69 %	3008	24 h
Aluminium	16,0 mm	8,0 mm	1,5 mm	1,0 mm	2 kg	63 %	3009	24 h
Aluminium	16,0 mm	8,0 mm	2,5 mm	1,5 mm	5 kg	38 %	3012	24 h
Aluminium	20,0 mm	7,0 mm	2,0 mm	2,0 mm	6 kg	43 %	3014	5 Werkstage
Aluminium	20,0 mm	10,5 mm	2,0 mm	1,0 mm	2 kg	60 %	3018	24 h

Werkstoff	Maschenlänge	Maschenbreite	Stegbreite	Stegdicke	Gewicht je Tfl.	Ao freie Fläche	Artikel-Nr.	Lieferzeit U.V.
1.4301	10,0 mm	5,0 mm	1,0 mm	0,5 mm	4 kg	55 %	3056	24 h
1.4301	12,7 mm	6,5 mm	1,3 mm	1,0 mm	6 kg	60 %	2/3053	24 h
1.4301	16,0 mm	6,5 mm	1,0 mm	1,0 mm	4 kg	53 %	3051	24 h
1.4571	16,0 mm	6,5 mm	1,0 mm	1,0 mm	4 kg	53 %	3052	24 h
1.4301	16,0 mm	8,0 mm	1,5 mm	1,0 mm	6 kg	62 %	3054	24 h
1.4301	20,0 mm	10,0 mm	1,25 mm	1,0 mm	4 kg	75 %	4/3025	24 h
1.4301	20,0 mm	10,0 mm	2,0 mm	1,5 mm	9 kg	60 %	3055	5 Werktage

Werkstoff	Maschenlänge	Maschenbreite	Stegbreite	Stegdicke	Gewicht je Tfl.	Ao freie Fläche	Artikel-Nr.	Lieferzeit U.V.
Messing	6,0 mm	3,5 mm	1,0 mm	1,0 mm	10 kg	43 %	3057	5 Werktage

• **im Format MF = 1250 x 2500 mm (Maschenlänge parallel dem Maß 1250 mm)**

Werkstoff	Maschenlänge	Maschenbreite	Stegbreite	Stegdicke	Gewicht je Tfl.	Ao freie Fläche	Artikel-Nr.	Lieferzeit U.V.
Stahl	13,0 mm	6,0 mm	1,5 mm	1,5 mm	18 kg	50 %	2/3010	24 h
Stahl	13,5 mm	6,0 mm	1,5 mm	1,0 mm	12 kg	50 %	2/3043	24 h
Stahl	16,0 mm	8,0 mm	1,5 mm	1,0 mm	9 kg	62 %	2/3011	24 h
Stahl	16,0 mm	8,0 mm	2,0 mm	1,5 mm	23 kg	37 %	2/3044	24 h
Stahl	16,0 mm	8,0 mm	2,5 mm	2,0 mm	31 kg	37 %	2/3012	24 h
Stahl	20,0 mm	8,0 mm	1,5 mm	1,0 mm	9 kg	62 %	2/3013	24 h
Stahl	20,0 mm	8,0 mm	2,5 mm	1,5 mm	23 kg	37 %	2/3015	24 h
Stahl	20,0 mm	8,0 mm	2,5 mm	2,0 mm	31 kg	37 %	2/3016	24 h
Stahl	20,0 mm	10,0 mm	2,0 mm	1,0 mm	10 kg	60 %	2/3050	24 h

Werkstoff	Maschenlänge	Maschenbreite	Stegbreite	Stegdicke	Gewicht je Tfl.	Ao freie Fläche	Artikel-Nr.	Lieferzeit U.V.
Aluminium	20,0 mm	7,0 mm	2,0 mm	2,0 mm	10 kg	43 %	2/3014	5 Werktage

• **im Format GF = 1500 x 3000 mm (Maschenlänge parallel dem Maß 1500**

Werkstoff	Maschenlänge	Maschenbreite	Stegbreite	Stegdicke	Gewicht je Tfl.	Ao freie Fläche	Artikel-Nr.	Lieferzeit U.V.
Aluminium	20,0 mm	7,0 mm	2,0 mm	2,0 mm	14 kg	43 %	3/3014	5 Werktage

mittelmасhiges Streckgitter

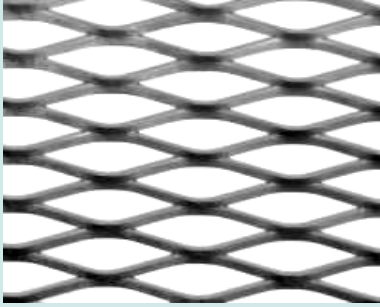

28,0 x 9,0 x 2,5 x 1,0 mm

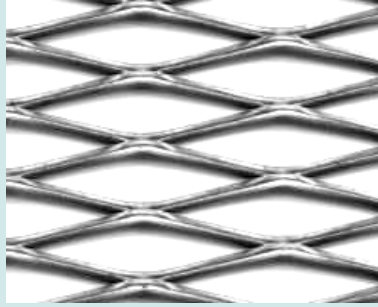

42,0 x 13,0 x 3,0 x 2,0 mm



62,0 x 23,0 x 7,0 x 3,0 mm



42,0 x 13,0 x 3,0 x 2,0 mm

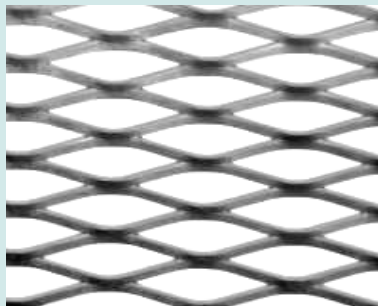

42,0 x 13,0 x 3,0 x 2,0 mm

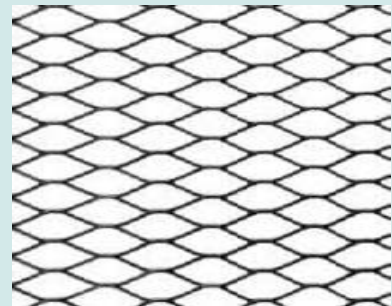

42,0 x 13,0 x 3,0 x 2,0 mm

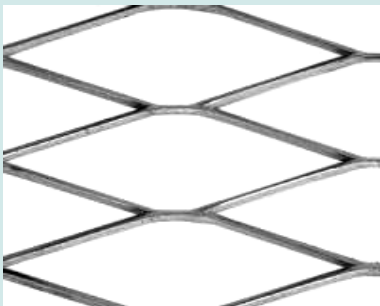

42,0 x 13,0 x 3,0 x 2,0 mm

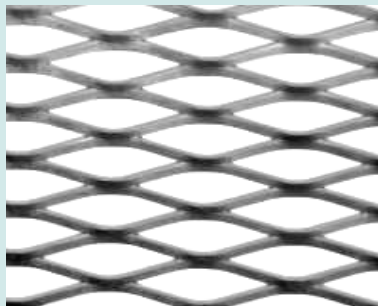

42,0 x 13,0 x 3,0 x 2,0 mm



42,0 x 13,0 x 3,0 x 2,0 mm

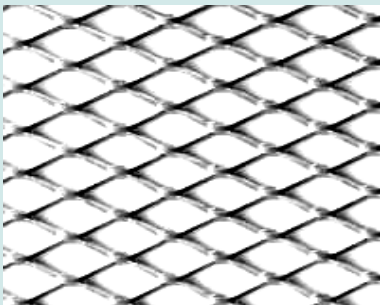

42,0 x 13,0 x 3,0 x 2,0 mm

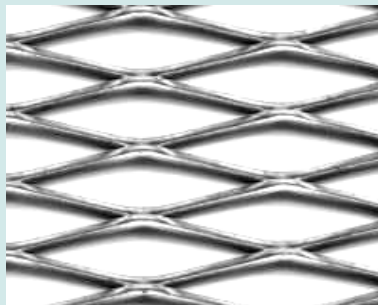

42,0 x 13,0 x 3,0 x 2,0 mm



42,0 x 13,0 x 3,0 x 2,0 mm

• **im Format KF = 1000 x 2000 mm (Maschenlänge parallel dem Maß 1000 mm)**

Werkstoff	Maschenlänge	Maschenbreite	Stegbreite	Stegdicke	Gewicht je Tfl.	Ao freie Fläche	Artikel-Nr.	Lieferzeit U.V.
Stahl	28,0 mm	9,0 mm	2,5 mm	1,0 mm	9 kg	44 %	3040	24 h
Stahl	28,0 mm	10,0 mm	2,0 mm	1,5 mm	9 kg	60 %	3060	5 Werktage
Stahl	28,0 mm	10,0 mm	2,5 mm	2,0 mm	16 kg	50 %	3061	24 h
Stahl	28,0 mm	10,0 mm	3,0 mm	2,0 mm	19 kg	40 %	3062	24 h
Stahl	28,0 mm	14,0 mm	2,5 mm	2,0 mm	11 kg	64 %	3063	5 Werktage
Stahl	30,0 mm	17,0 mm	2,5 mm	1,5 mm	7 kg	71 %	3031	24 h
Stahl	40,0 mm	17,0 mm	2,0 mm	1,5 mm	6 kg	76 %	3032	24 h
Stahl	42,0 mm	12,0 mm	2,5 mm	1,0 mm	6 kg	58 %	3064	24 h
Stahl	42,0 mm	13,0 mm	2,5 mm	1,5 mm	9 kg	61 %	2/3027	24 h
Stahl	42,0 mm	13,0 mm	3,0 mm	2,0 mm	15 kg	54 %	3030	24 h
Stahl	42,0 mm	18,6 mm	3,0 mm	2,0 mm	10 kg	68 %	3065	24 h
Stahl	43,0 mm	10,0 mm	2,5 mm	2,0 mm	11 kg	50 %	3033	24 h
Stahl	43,0 mm	13,0 mm	2,5 mm	1,5 mm	9 kg	62 %	3034	24 h
Stahl	43,0 mm	13,0 mm	3,0 mm	3,0 mm	22 kg	54 %	3066	24 h
Stahl	43,0 mm	17,0 mm	2,5 mm	2,0 mm	9 kg	70 %	3067	5 Werktage
Stahl	43,0 mm	20,0 mm	2,5 mm	2,0 mm	8 kg	75 %	3068	5 Werktage
Stahl	45,0 mm	20,0 mm	4,0 mm	3,0 mm	20 kg	60 %	3035	24 h
Stahl	45,0 mm	20,0 mm	4,0 mm	4,0 mm	24 kg	60 %	3036	24 h
Stahl	50,0 mm	22,0 mm	4,0 mm	3,0 mm	17 kg	64 %	3037	24 h
Stahl	62,0 mm	20,0 mm	3,0 mm	3,0 mm	14 kg	70 %	3023	24 h
Stahl	62,0 mm	21,0 mm	2,5 mm	1,5 mm	6 kg	76 %	3069	24 h
Stahl	62,0 mm	21,0 mm	2,5 mm	2,0 mm	7 kg	76 %	3070	24 h
Stahl	62,0 mm	21,0 mm	4,5 mm	3,0 mm	20 kg	57 %	3071	24 h
Stahl	62,0 mm	23,0 mm	3,0 mm	2,0 mm	8 kg	74 %	3072	24 h
Stahl	62,0 mm	23,0 mm	3,0 mm	3,0 mm	12 kg	74 %	3073	24 h
Stahl	62,0 mm	23,0 mm	7,0 mm	3,0 mm	28 kg	39 %	3024	24 h
Stahl	62,0 mm	25,0 mm	2,5 mm	1,5 mm	5 kg	80 %	3019	24 h
Stahl	62,0 mm	25,0 mm	3,0 mm	3,0 mm	11 kg	76 %	3074	24 h
Stahl	62,0 mm	25,0 mm	4,0 mm	3,0 mm	15 kg	68 %	3075	24 h
Stahl	75,0 mm	35,0 mm	3,0 mm	3,0 mm	8 kg	83 %	3076	5 Werktage
Stahl	76,0 mm	31,0 mm	3,0 mm	3,0 mm	9 kg	80 %	3077	5 Werktage

Werkstoff	Maschenlänge	Maschenbreite	Stegbreite	Stegdicke	Gewicht je Tfl.	Ao freie Fläche	Artikel-Nr.	Lieferzeit U.V.
send. verz.	28,0 mm	9,0 mm	2,5 mm	1,0 mm	9 kg	44 %	2/3040	24 h
send. verz.	30,0 mm	17,0 mm	2,5 mm	1,5 mm	7 kg	71 %	4012	24 h
send. verz.	42,0 mm	13,0 mm	2,5 mm	1,5 mm	9 kg	61 %	3027	24 h
send. verz.	43,0 mm	13,0 mm	3,0 mm	2,0 mm	15 kg	54 %	2/3030	24 h
send. verz.	62,0 mm	21,0 mm	2,0 mm	1,5 mm	5 kg	80 %	2/3019	24 h

Werkstoff	Maschenlänge	Maschenbreite	Stegbreite	Stegdicke	Gewicht je Tfl.	Ao freie Fläche	Artikel-Nr.	Lieferzeit U.V.
Aluminium	28,0 mm	10,0 mm	2,5 mm	1,0 mm	3 kg	50 %	3078	24 h
Aluminium	28,0 mm	10,0 mm	2,0 mm	1,5 mm	4 kg	50 %	3079	24 h
Aluminium	28,0 mm	12,0 mm	3,0 mm	2,0 mm	5 kg	50 %	3080	24 h
Aluminium	28,0 mm	14,0 mm	3,0 mm	3,0 mm	7 kg	57 %	3081	5 Werkstage
Aluminium	40,0 mm	17,0 mm	2,5 mm	1,0 mm	2 kg	70 %	4013	24 h
Aluminium	42,0 mm	13,0 mm	2,5 mm	1,5 mm	3 kg	61 %	3082	24 h
Aluminium	43,0 mm	17,0 mm	3,5 mm	3,0 mm	7 kg	59 %	3083	5 Werkstage
Aluminium	43,0 mm	19,0 mm	3,0 mm	2,0 mm	4 kg	68 %	3084	5 Werkstage
Aluminium	62,0 mm	23,0 mm	4,0 mm	3,0 mm	6 kg	65 %	3085	5 Werkstage

Werkstoff	Maschenlänge	Maschenbreite	Stegbreite	Stegdicke	Gewicht je Tfl.	Ao freie Fläche	Artikel-Nr.	Lieferzeit U.V.
1.4301	28,0 mm	10,0 mm	2,0 mm	1,0 mm	6 kg	60 %	3086	5 Werkstage
1.4301	28,0 mm	10,0 mm	2,0 mm	1,5 mm	9 kg	60 %	3087	24 h
1.4301	30,0 mm	17,0 mm	2,5 mm	1,5 mm	7 kg	71 %	4014	24h
1.4301	28,0 mm	14,0 mm	3,0 mm	2,0 mm	13 kg	57 %	3088	5 Werkstage
1.4301	42,0 mm	13,0 mm	2,5 mm	1,5 mm	9 kg	61 %	3089	24 h
1.4301	42,0 mm	14,0 mm	2,0 mm	1,0 mm	5 kg	71 %	3090	5 Werkstage
1.4301	42,0 mm	18,6 mm	3,0 mm	2,0 mm	10 kg	67 %	3091	24 h
1.4301	62,0 mm	20,0 mm	3,0 mm	2,0 mm	10 kg	70 %	3092	5 Werkstage
1.4301	62,0 mm	25,0 mm	9,0 mm	2,0 mm	23 kg	28 %	4015	24 h
1.4301	76,0 mm	31,0 mm	3,0 mm	3,0 mm	9 kg	80 %	3093	5 Werkstage

• **im Format MF = 1250 x 2500 mm (Maschenlänge parallel dem Maß 1250 mm)**

Werkstoff	Maschenlänge	Maschenbreite	Stegbreite	Stegdicke	Gewicht je Tfl.	Ao freie Fläche	Artikel-Nr.	Lieferzeit U.V.
Stahl	28,0 mm	10,0 mm	2,5 mm	1,0 mm	12 kg	50 %	2/3101	24 h
Stahl	28,0 mm	10,0 mm	2,0 mm	1,5 mm	15 kg	60 %	2/3060	24 h
Stahl	28,0 mm	10,0 mm	2,5 mm	2,0 mm	24 kg	50 %	2/3061	24 h
Stahl	28,0 mm	10,0 mm	3,0 mm	2,0 mm	29 kg	40 %	2/3062	24 h
Stahl	28,0 mm	10,0 mm	3,0 mm	3,0 mm	44 kg	40 %	2/3102	24 h
Stahl	28,0 mm	12,0 mm	1,5 mm	1,5 mm	9 kg	75 %	2/3103	24 h
Stahl	28,0 mm	12,0 mm	2,5 mm	2,0 mm	20 kg	58 %	2/3104	24 h
Stahl	28,0 mm	12,0 mm	3,0 mm	3,0 mm	37 kg	50 %	2/3105	24 h
Stahl	28,0 mm	14,0 mm	2,5 mm	2,0 mm	17 kg	64 %	2/3063	24 h
Stahl	39,0 mm	18,0 mm	2,5 mm	2,0 mm	14 kg	72 %	2/3106	24 h
Stahl	42,0 mm	13,0 mm	2,5 mm	1,5 mm	14 kg	61 %	2/3107	24 h
Stahl	42,0 mm	13,0 mm	3,0 mm	2,0 mm	23 kg	54 %	2/3108	24 h
Stahl	43,0 mm	13,0 mm	3,0 mm	2,0 mm	23 kg	59 %	2/3109	24 h
Stahl	43,0 mm	13,0 mm	3,0 mm	3,0 mm	34 kg	54 %	2/3066	24 h
Stahl	43,0 mm	17,0 mm	2,5 mm	2,0 mm	15 kg	70 %	2/3067	5 Werktage
Stahl	43,0 mm	20,0 mm	2,5 mm	2,0 mm	12 kg	75 %	2/3068	5 Werktage
Stahl	44,0 mm	8,0 mm	3,0 mm	3,0 mm	55 kg	25 %	2/3110	24 h
Stahl	44,0 mm	12,0 mm	2,5 mm	1,0 mm	10 kg	58 %	2/3111	24 h
Stahl	44,0 mm	12,0 mm	3,0 mm	2,0 mm	25 kg	50 %	2/3112	24 h
Stahl	44,0 mm	12,0 mm	3,0 mm	3,0 mm	37 kg	50 %	2/3113	24 h
Stahl	44,0 mm	15,0 mm	2,5 mm	1,5 mm	12 kg	67 %	2/3114	24 h
Stahl	44,0 mm	15,0 mm	3,0 mm	2,0 mm	20 kg	60 %	2/3115	24 h
Stahl	52,0 mm	24,0 mm	3,0 mm	2,0 mm	12 kg	75 %	2/3116	24 h
Stahl	52,0 mm	24,0 mm	3,0 mm	3,0 mm	19 kg	75 %	2/3117	24 h
Stahl	62,0 mm	23,0 mm	3,0 mm	2,0 mm	13 kg	74 %	2/3072	5 Werktage
Stahl	62,0 mm	23,0 mm	3,0 mm	3,0 mm	19 kg	74 %	2/3073	24 h
Stahl	62,0 mm	23,0 mm	7,0 mm	3,0 mm	45 kg	39 %	2/3118	24 h
Stahl	62,0 mm	25,0 mm	2,5 mm	2,0 mm	10 kg	80 %	2/3119	24 h
Stahl	62,0 mm	25,0 mm	3,0 mm	3,0 mm	18 kg	76 %	2/3074	24 h
Stahl	62,0 mm	25,0 mm	4,0 mm	3,0 mm	23 kg	68 %	2/3075	24 h
Stahl	62,0 mm	25,0 mm	4,5 mm	3,0 mm	26 kg	64 %	2/3120	24 h
Stahl	62,0 mm	25,0 mm	7,0 mm	3,0 mm	41 kg	44 %	2/3121	24 h
Stahl	75,0 mm	35,0 mm	3,0 mm	3,0 mm	13 kg	83 %	2/3076	5 Werktage
Stahl	76,0 mm	31,0 mm	3,0 mm	3,0 mm	14 kg	80 %	2/3077	5 Werktage
Stahl	76,0 mm	35,0 mm	3,0 mm	3,0 mm	13 kg	82 %	2/3122	24 h

• **im Format GF = 1500 x 3000 mm (Maschenlänge parallel dem Maß 1500 mm)**

Werkstoff	Maschenlänge	Maschenbreite	Stegbreite	Stegdicke	Gewicht je Tfl.	Ao freie Fläche	Artikel-Nr.	Lieferzeit U.V.
Stahl	28,0 mm	14,0 mm	2,5 mm	2,0 mm	26 kg	64 %	3/3063	5 Werktage
Stahl	43,0 mm	17,0 mm	2,5 mm	2,0 mm	21 kg	70 %	3/3067	5 Werktage
Stahl	43,0 mm	20,0 mm	2,5 mm	2,0 mm	17 kg	75 %	3/3068	5 Werktage
Stahl	62,0 mm	23,0 mm	3,0 mm	2,0 mm	18 kg	74 %	3/3072	5 Werktage
Stahl	75,0 mm	35,0 mm	3,0 mm	3,0 mm	18 kg	83 %	3/3076	5 Werktage
Stahl	76,0 mm	31,0 mm	3,0 mm	3,0 mm	18 kg	80 %	3/3077	5 Werktage

großmaschiges Streckgitter

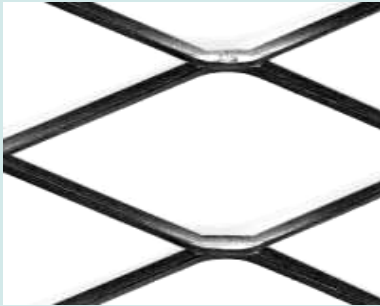

72,0 x 35,0 x 3,0 x 2,0 mm

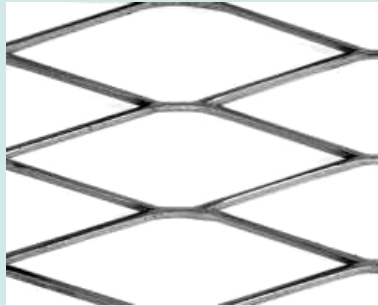

62,0 x 21,0 x 2,5 x 1,5 mm

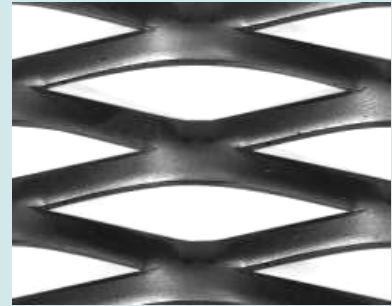

62,0 x 23,0 x 7,0 x 3,0 mm



62,0 x 21,0 x 2,5 x 1,5 mm

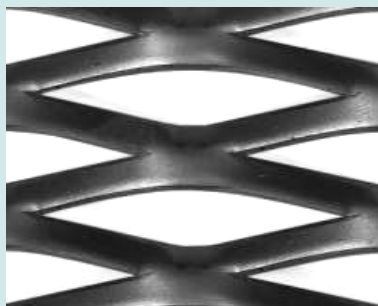

62,0 x 21,0 x 2,5 x 1,5 mm

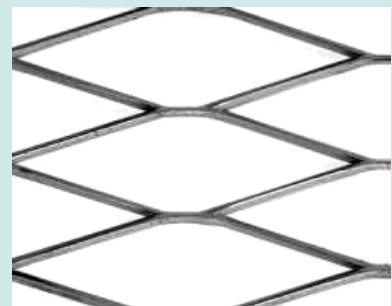

62,0 x 21,0 x 2,5 x 1,5 mm

• im Format KF = 1000 x 2000 mm (Maschenlänge parallel dem Maß 1000 mm)

Werkstoff	Maschenlänge	Maschenbreite	Stegbreite	Stegdicke	Gewicht je Tfl.	Ao freie Fläche	Artikel-Nr.	Lieferzeit U.V.
Stahl	110,0 mm	25,0 mm	7,0 mm	3,0 mm	27 kg	44 %	3097	24 h
Stahl	115,0 mm	40,0 mm	3,0 mm	2,0 mm	5 kg	85 %	3011	24 h
Stahl	115,0 mm	40,0 mm	7,0 mm	4,0 mm	22 kg	65 %	3094	24 h
Stahl	115,0 mm	42,0 mm	6,0 mm	3,0 mm	14 kg	72 %	3095	24 h
Stahl	130,0 mm	38,0 mm	9,0 mm	6,0 mm	44 kg	53 %	3096	24 h

Werkstoff	Maschenlänge	Maschenbreite	Stegbreite	Stegdicke	Gewicht je Tfl.	Ao freie Fläche	Artikel-Nr.	Lieferzeit U.V.
Aluminium	110,0 mm	40,0 mm	9,0 mm	3,0 mm	8 kg	55 %	3098	24 h
Aluminium	110,0 mm	40,0 mm	24,0 mm	1,5 mm	8 kg	6 %	3099	24 h

• im Format MF = 1250 x 2500 mm (Maschenlänge parallel dem Maß 1250 mm)

Werkstoff	Maschenlänge	Maschenbreite	Stegbreite	Stegdicke	Gewicht je Tfl.	Ao freie Fläche	Artikel-Nr.	Lieferzeit U.V.
Stahl	110,0 mm	40,0 mm	4,0 mm	4,0 mm	20 kg	80 %	2/3122	5 Werktage
Stahl	115,0 mm	40,0 mm	3,0 mm	3,0 mm	11 kg	85 %	2/3123	5 Werktage

rundmaschiges Streckgitter flachgewalzt

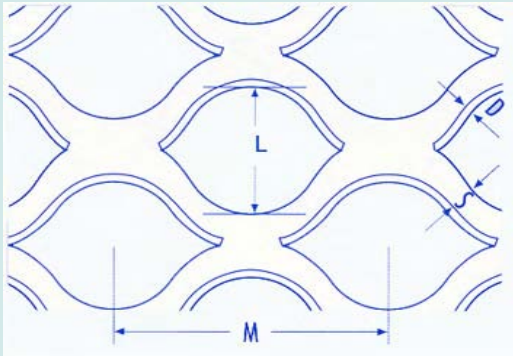

- M = Maschengröße
- L = Lochgröße
- S = Stegbreite
- D = Blechstärke

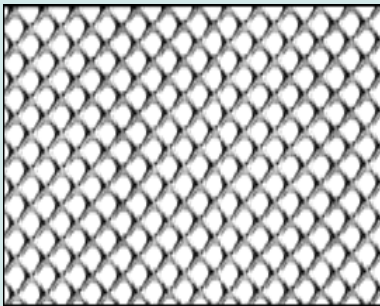

Rund 3 mm

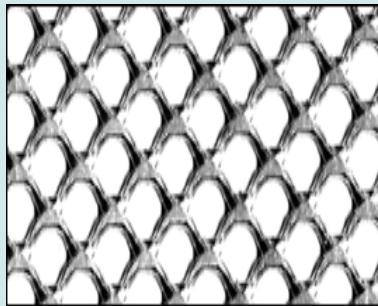

Rund 3 mm

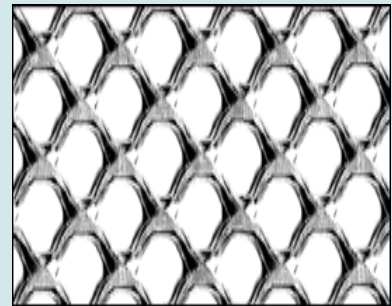

Rund 3 mm

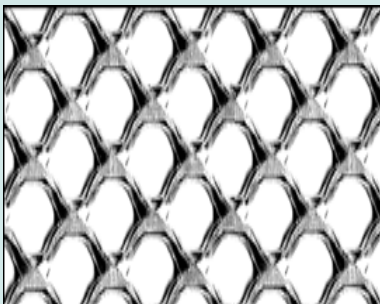

Rund 3 mm

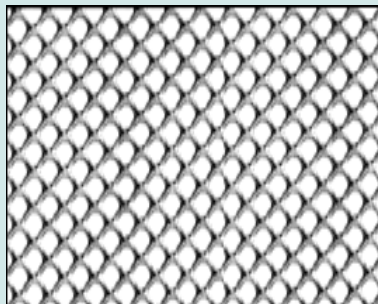

Rund 3 mm

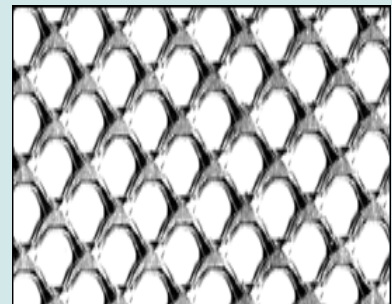

Rund 3 mm

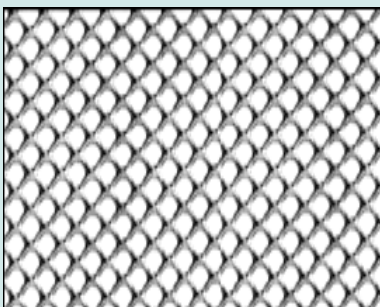

Rund 3 mm

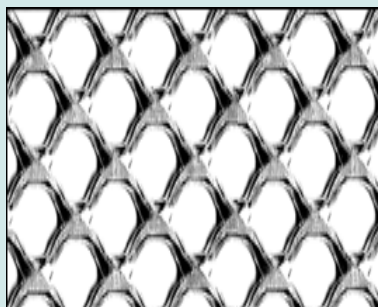

Rund 3 mm

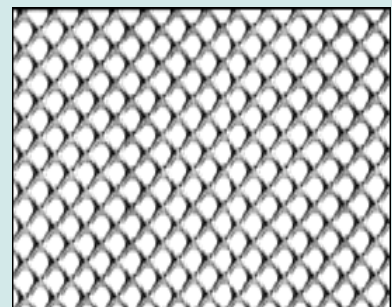

Rund 3 mm

• **im Format KF = 1000 x 2000 mm (Maschenlänge parallel dem Maß 1000 mm)**

Werkstoff	Lochgröße Ø	Materialstärke	Gewicht je Tfl.	Ao freie Fläche	Artikel-Nr.	Lieferzeit U.V.
send. verz.	2,5 mm	0,7 mm		58 %		24 h
send. verz.	2,5 mm	1,0 mm		58 %		24 h
send. verz.	3,0 mm	1,0 mm		56 %		24 h
send. verz.	5,0 mm	0,7 mm		63 %		24 h
send. verz.	5,0 mm	1,0 mm		63 %		24 h
send. verz.	10,0 mm	1,0 mm		68 %		24 h

Werkstoff	Lochgröße Ø	Materialstärke	Gewicht je Tfl.	Ao freie Fläche	Artikel-Nr.	Lieferzeit U.V.
Aluminium	2,5 mm	0,8 mm		58 %		24 h
Aluminium	3,0 mm	1,0 mm		56 %		24 h
Aluminium	5,0 mm	1,0 mm		63 %		24 h
Aluminium	10,0 mm	1,0 mm		68 %		24 h

• **im Format MF = 1250 x 2500 mm (Maschenlänge parallel dem Maß 1250 mm)**

Werkstoff	Lochgröße Ø	Materialstärke	Gewicht je Tfl.	Ao freie Fläche	Artikel-Nr.	Lieferzeit U.V.
send. verz.	2,5 mm	1,0 mm		58 %		24 h
send. verz.	3,0 mm	1,0 mm		56 %		24 h
send. verz.	5,0 mm	1,0 mm		63 %		24 h
send. verz.	10,0 mm	1,0 mm		68 %		24 h
send. verz.	10,0 mm	1,5 mm		68 %		24 h

Werkstoff	Lochgröße Ø	Materialstärke	Gewicht je Tfl.	Ao freie Fläche	Artikel-Nr.	Lieferzeit U.V.
1.4401	3,0 mm	0,7 mm		56 %		24 h

• **im Format GF = 1500 x 3000 mm (Maschenlänge parallel dem Maß 1500 mm)**

Werkstoff	Lochgröße Ø	Materialstärke	Gewicht je Tfl.	Ao freie Fläche	Artikel-Nr.	Lieferzeit U.V.
send. verz.	3,0 mm	1,0 mm		56 %		24 h
send. verz.	5,0 mm	1,0 mm		63 %		24 h
send. verz.	10,0 mm	1,5 mm		68 %		24 h

quadratmaschiges Streckgitter flachgewalzt

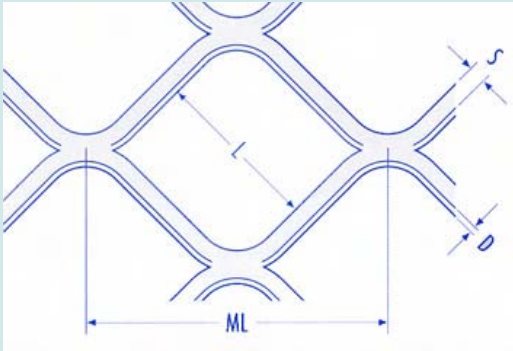

- ML = Maschengröße
- L = Lochgröße
- S = Stegbreite
- D = Stegdicke

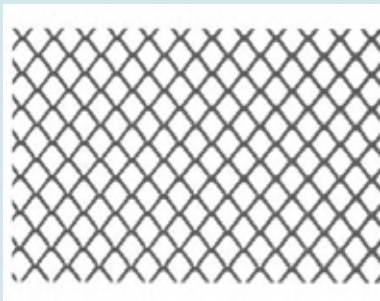

Quadrat 3,0 x 3,0 mm

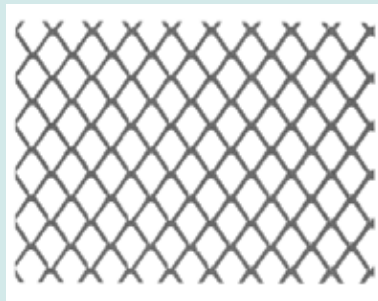

Quadrat 4,0 x 4,0 mm

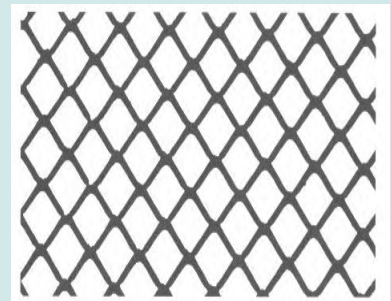

Quadrat 5,0 x 5,0 mm



Quadrat 8,0 x 8,0 mm



Quadrat 11,0 x 11,0 mm



Quadrat 17,0 x 17,0 mm

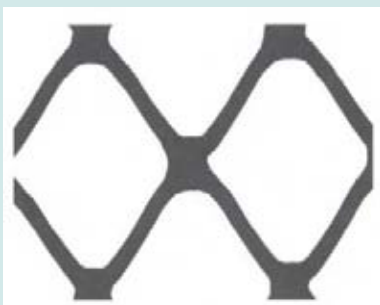

Quadrat 22,0 x 22,0 mm

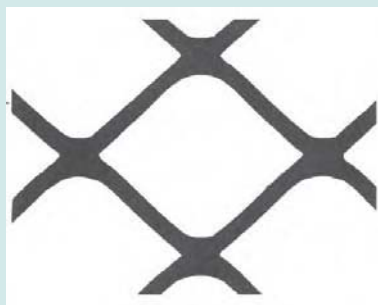

Quadrat 28,0 x 28,0 mm

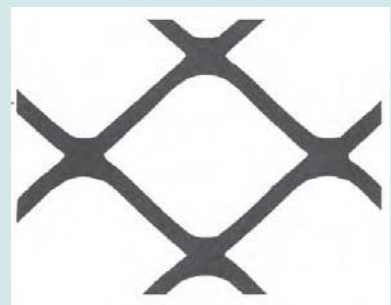

Quadrat 28,0 x 28,0 mm

• **im Format KF = 1000 x 2000 mm (Maschenlänge parallel dem Maß 1000 mm)**

Werkstoff	Maschengröße ML	Lochgröße L	Materialstärke D	Gewicht je Tfl.	Ao freie Fläche	Artikel-Nr.	Lieferzeit U.V.
Stahl	6,0 mm	3,0 mm	0,8 mm	3,9 kg	62 %		24 h
Stahl	8,0 mm	4,0 mm	1,0 mm	4,7 kg	64 %		24 h
Stahl	8,0 mm	5,0 mm	1,0 mm	kg	71 %		24 h
Stahl	10,0 mm	5,0 mm	1,0 mm	4 kg	69 %		24 h
Stahl	12,0 mm	6,0 mm	1,5 mm	7,7 kg	66 %		24 h
Stahl	14,0 mm	8,0 mm	1,5 mm	7,4 kg	71 %		24 h
Stahl	20,0 mm	11,0 mm	1,5 mm	4,6 kg	77 %		24 h
Stahl	30,0 mm	17,0 mm	2,0 mm	5 kg	80 %		24 h
Stahl	40,0 mm	22,0 mm	2,0 mm	6,6 kg	77 %		24 h
Stahl	50,0 mm	28,0 mm	2,5 mm	7,2 kg	76 %		24 h

Werkstoff	Maschengröße ML	Lochgröße L	Materialstärke D	Gewicht je Tfl.	Ao freie Fläche	Artikel-Nr.	Lieferzeit U.V.
send. verz.	8,0 mm	5,0 mm	1,0 mm		71 %		24 h
send. verz.	10,0 mm	6,0 mm	1,0 mm		75 %		24 h
send. verz.	14,0 mm	8,0 mm	1,0 mm		77 %		24 h
send. verz.	16,0 mm	10,0 mm	1,0 mm		85 %		24 h
send. verz.	20,0 mm	12,5 mm	1,0 mm		76 %		24 h

Werkstoff	Maschengröße ML	Lochgröße L	Materialstärke D	Gewicht je Tfl.	Ao freie Fläche	Artikel-Nr.	Lieferzeit U.V.
Aluminium	14,0 mm	8,0 mm	1,0 mm		77 %		24 h

rotec - Einfassprofile für Streckgitter

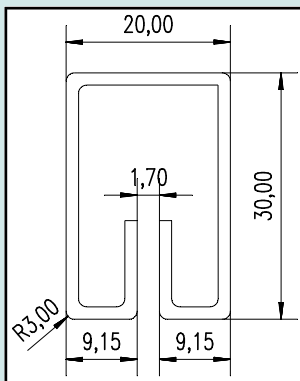
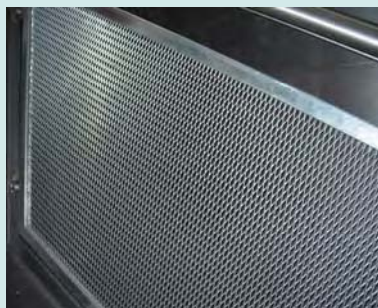

Außenmaß:
20/30 mm
Wandstärke:
1,5 mm
Schlitzbreite:
1,7 mm
Profillänge:
3000 mm

Typ E— eckige Ausführung (Schlitz 1,7 mm)

Werkstoff	Art.-Nr.	Gewicht	Lieferzeit u.V.
Stahl	4095	1,27 kg / Mtr.	24 h
send. verzinkt	4096	1,27 kg / Mtr.	24 h
Aluminium	4097	0,45 kg / Mtr.	24 h
Edelstahl 1.4301	4098	1,27 kg / Mtr.	24 h
geschl. K240	4074	1,27 kg / Mtr.	24 h

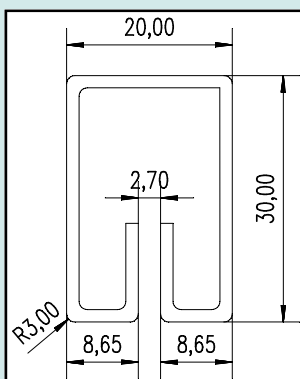

Außenmaß:
20/30 mm
Wandstärke:
1,5 mm
Schlitzbreite:
2,7 mm
Profillänge:
3000 mm

Typ E — eckige Ausführung (Schlitz 2,7 mm)

Werkstoff	Art.-Nr.	Gewicht	Lieferzeit u.V.
Stahl		1,27 kg / Mtr.	24 h
Aluminium		0,48 kg / Mtr.	24 h

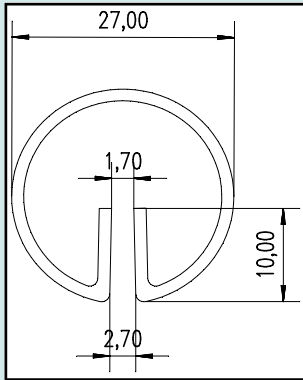

Außenmaß:
 Ø 27 mm
Wandstärke:
 1,5 mm
Schlitzbreite:
 1,7 mm
Profillänge:
 3000 mm

Typ B — runde Ausführung (Schlitz 1,7 mm)

Werkstoff	Art.-Nr.	Gewicht	Lieferzeit U.V.
Stahl	4084	1,15 kg / Mtr.	24 h
send. verzinkt	4085	1,15 kg / Mtr.	24 h
Aluminium	4086	0,41 kg / Mtr.	24 h
Edelstahl 1.4301	4087	1,15 kg / Mtr.	24 h
geschl. K240	4076	1,15 kg / Mtr.	24 h

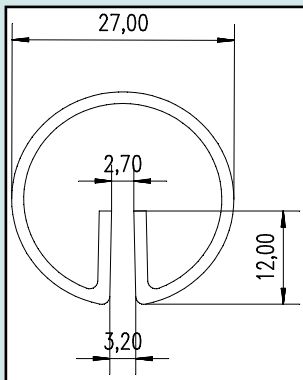

Außenmaß:
 Ø 27 mm
Wandstärke:
 1,5 mm
Schlitzbreite:
 2,7 mm
Profillänge:
 3000 mm

Typ B — runde Ausführung (Schlitz 2,7 mm)

Werkstoff	Art.-Nr.	Gewicht	Lieferzeit U.V.
Stahl		1,15 kg / Mtr.	24 h
Aluminium		0,41 kg / Mtr.	24 h

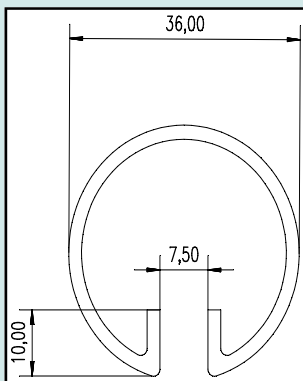

Außenmaß:
 Ø 36 mm
Wandstärke:
 2,0 mm
Schlitzbreite:
 7,5 mm
Profillänge:
 3000 mm

Typ D — runde Ausführung (Schlitz 7,5 mm)

Werkstoff	Art.-Nr.	Gewicht	Lieferzeit u.V.
Stahl		1,72 kg / Mtr.	24 h
send. verzinkt		1,72 kg / Mtr.	24 h
Edelstahl 1.4301		1,72 kg / Mtr.	24 h

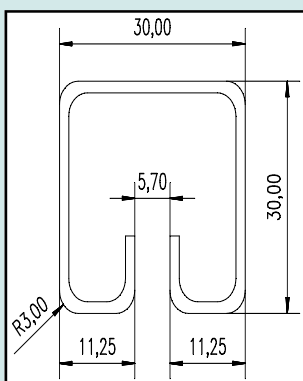

Außenmaß:
 30/30 mm
Wandstärke:
 1,5 mm
Schlitzbreite:
 5,7 mm
Profillänge:
 3000 mm

Typ 2 — eckige Ausführung (Schlitz 5,7 mm)

Werkstoff	Art.-Nr.	Gewicht	Lieferzeit u.V.
Stahl	7053	1,48 kg / Mtr.	24 h
send. verzinkt		1,48 kg / Mtr.	24 h
Edelstahl 1.4301		1,42 kg / Mtr.	24 h

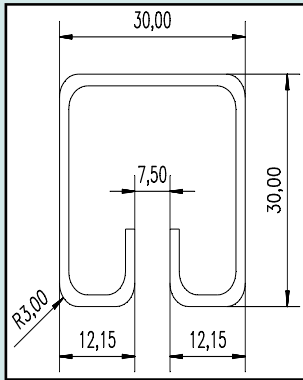

Außenmaß:
30/30 mm
Wandstärke:
1,5 mm
Schlitzbreite:
7,5 mm
Profillänge:
3000 mm

Typ 2 — eckige Ausführung (Schlitz 7,5 mm)

Werkstoff	Art.-Nr.	Gewicht	Lieferzeit u.V.
Stahl		1,43 kg / Mtr.	24 h
send. verzinkt		1,43 kg / Mtr.	24 h
Edelstahl 1.4301		1,43 kg / Mtr.	24 h

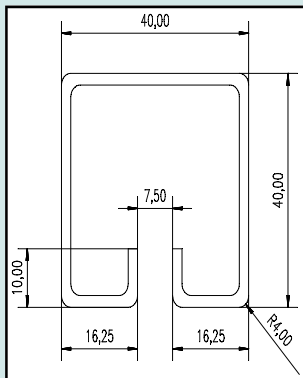

Außenmaß:
40/40 mm
Wandstärke:
2,0 mm
Schlitzbreite:
7,5 mm
Profillänge:
3000 mm

Typ 4 — eckige Ausführung (Schlitz 7,5 mm)

Werkstoff	Art.-Nr.	Gewicht	Lieferzeit u.V.
Stahl	7058	2,47 kg / Mtr.	24 h
send. verzinkt		2,47 kg / Mtr.	24 h

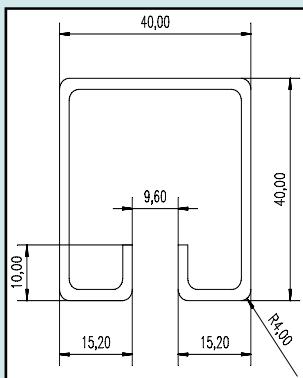

Außenmaß:
40/40 mm
Wandstärke:
2,0 mm
Schlitzbreite:
9,6 mm
Profillänge:
3000 mm

Typ 4 — eckige Ausführung (Schlitz 9,6 mm)

Werkstoff	Art.-Nr.	Gewicht	Lieferzeit u.V.
Stahl		2,43 kg / Mtr.	24 h
send. verzinkt		2,43 kg / Mtr.	24 h
Edelstahl 1.4301		2,36 kg / Mtr.	24 h

Anwendungsbeispiele

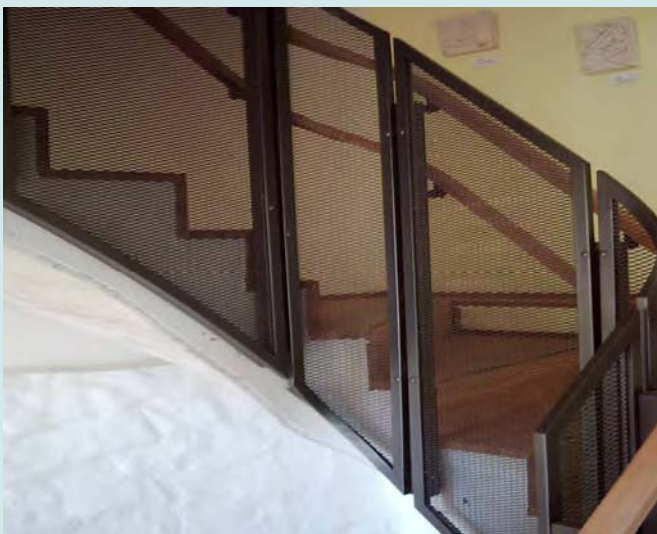

rotec-Streckgitter als Geländerfüllungen eingefasst mit rotec-Einfassprofil Typ E nachträglich pulverbeschichtet



rotec-Streckgitter mit Quadratmasche, eingefasst im Rahmenprofil als Geländerfüllung und nachträglich pulverbeschichtet

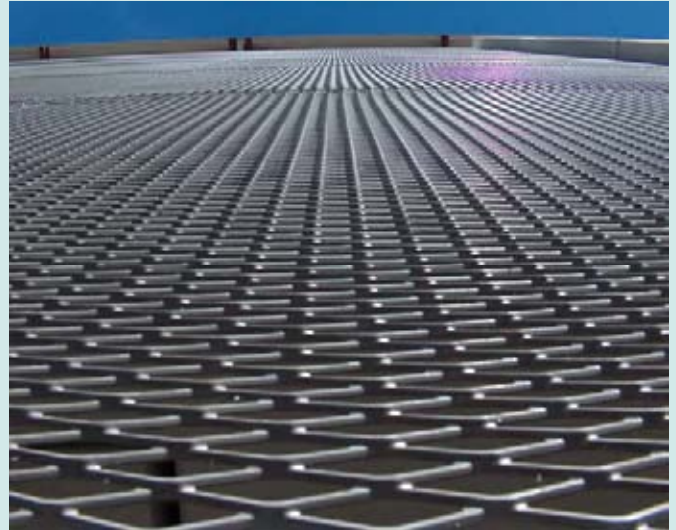

**rotec-Streckgitter als gestalterische Fassade für ein Parkhaus
im Rahmenprofil eingefasst und nachträglich feuerverzinkt**



**rotec-Streckgitter als Deckenverkleidung
im Winkelprofil eingefasst und nachträglich feuerverzinkt**



**rotec-Streckgitter als Balkonverkleidung
sowie Wandverkleidung eingefasst im Einfassprofil Typ E
aus Edelstahl 1.4301**

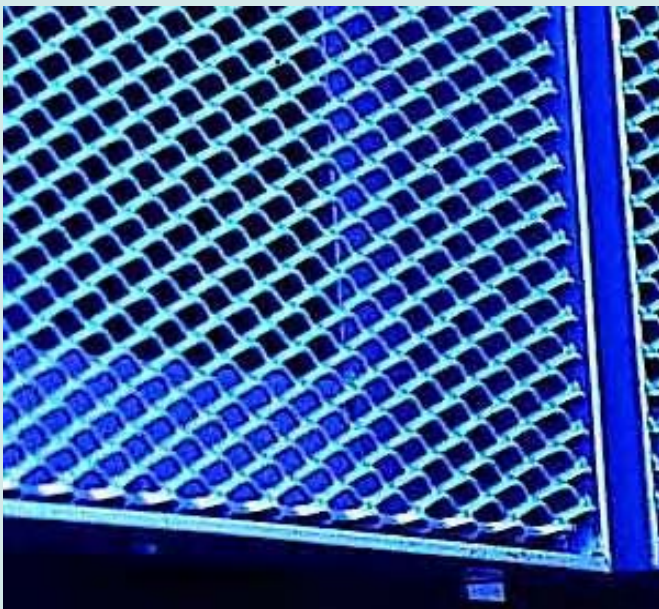

rotec-Streckgitter als Fassadenverkleidung eines Parkhauses eingefasst im Winkelrahmen und nachträglich pulverbeschichtet

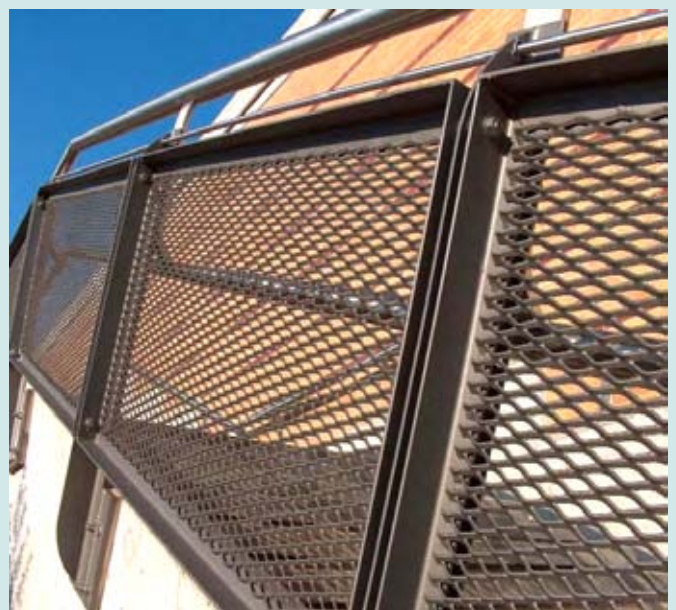

rotec-Streckgitter als Geländerfüllung sowie Vogelschutz einer Brückenanlage im Winkelrahmen eingefasst und nachträglich pulverbeschichtet

Faxanfrage direkt an: →→→ **030 / 789 039 90**

Absender:

Firma:

Name / Vorname:

Branche:

Straße, Hausnummer:

PLZ / Ort:

Telefon:

Fax:

E-Mail

Internet:

Firmenstempel:

Wir haben fragen und bitten Sie telefonisch mit uns Kontakt aufzunehmen

Bitte bieten Sie uns wie folgt an:

Werkstoff	Streckgittertyp	Abmessung	Menge	Artikel-Nr.



DER EXPERTE FÜR STRECKGITTER AUS BERLIN

**Rotec GmbH Berlin
Langrehr & Co.**

**Werner - Voß - Damm 58
12101 Berlin - Tempelhof**

**Tel: 030 / 789 039 - 0
Fax: 030 / 789 039 - 90**

**Internet: www.rotec-berlin.de
eMail: info@rotec-berlin.de**